

2006/42/EG
2004/108/EG



Nederlands
English
Deutsch



**Autolier elektrisch
Car winch electric
Auto Seilzug elektrisch**

**CW02V12, CW02V24, CW04V12,
CW04V24, CW08V12, CW08V24,
CW12V12, CW12V24, CW15V12,
CW15V24**

Montage- en gebruiksinstructies
Installation and operating instructions
Montage- und Bedienungsanleitung



Inhoudsopgave

1. Algemene informatie.....	4
Toepassing.....	4
2. Veiligheidsvoorschriften.....	4
Beschrijving waarschuwingsstickers.....	6
3. Installeren/Monteren van de lier	7
Uitpakken	7
Monteren van de lier.....	7
4. Bediening.....	7
Bediening van de lier	7
Liertechnieken.....	8
Bevestiging van de kabel aan ankerpunt.....	8
Bevestigen van de kabel aan een voertuig.....	8
Het gebruik van een klapblok/snatch block	8
Trekkracht.....	8
Het bedekken van de kabel	9
Liertechnieken	9
5. Onderhoud	10
Controle voor en na ieder gebruik	10
Smeren en invetten	10
Vervangen van de staalkabel.....	10
6. Storingen	10
7. Garantie.....	11
8. Specificaties/Specifications/Spezifikationen.....	29
Onderhoud/keuring legenda, Maintenance/Examination Legenda, Wartung / Inspektion-Legende..	34
EG-verklaring van overeenstemming - Declaration of conformity – EG- Konformitätserklärung - Declaration de conformite - Dichiarazion di conformita- Declaracion de conformidad.....	35

Table of contents

1. General	12
Intended use.....	12
2. Safety instructions.....	12
Description of warning stickers	14
3. Installation/mounting of the winch.....	14
Unpacking.....	14
Mounting the winch	14
4. Operation	15
Operating the winch.....	15
Winching techniques.....	16
Connecting the cable to an anchor point	16
Connecting the cable to a vehicle	16
Using a snatch block.....	16
Line pull capacity	16
Covering the cable.....	17
Winching techniques	17
5. Maintenance.....	18
Check before and after each use.....	18
Lubricating and greasing	18
Replacing the wire rope	18
6. Troubleshoot	18
7. Warranty.....	19
8. Specificaties/Specifications/Spezifikationen.....	29
Onderhoud/keuring legenda, Maintenance/Examination Legenda, Wartung / Inspektion-Legende..	34
EG-verklaring van overeenstemming - Declaration of conformity – EG- Konformitätserklärung - Declaration de conformite - Dichiarazion di conformita- Declaracion de conformidad.....	35

Inhaltverzeichnis

1. Allgemeine Informationen	20
Anwendung	20
2. Sicherheitsvorschriften.....	20
3. Einbau/Montage der Winde/Spule	23
Auspacken	23
Montage der Winde/Spule.....	23
4. Bedienung.....	24
Bedienung der Winde/Spule	24
Sicherung des Kabels an einem Verankerung Punkt	25
Sichern des Kabels an einem Fahrzeug	25
Einsatz Snatch/ Klappblock.....	25
Zugkraft	25
Bedecken Sie das Kabel	26
Unterschiedliche Winde Techniken.....	26
5. Wartung.....	27
Kontrolle vor und nach jedem Einsatz.....	27
Schmieren und fetten.....	27
6. Probleme und Lösungen.....	27
7. Garantie	28
8. Specificaties/Specifications/Spezifikationen.....	29
Onderhoud/keuring legenda, Maintenance/Examination Legenda, Wartung / Inspektion-Legende ..	34
EG-verklaring van overeenstemming - Declaration of conformity – EG- Konformitätserklärung - Declaration de conformite - Dichiarazion di conformita- Declaracion de conformidad.....	35

1. Algemene informatie

Voor het in gebruik nemen van deze machine dient men eerst de gebruiksaanwijzing volledig te lezen en te begrijpen!!!

Deze handleiding bevat belangrijke informatie voor de juiste manier van het installeren, de werking en het onderhouden van de uitrusting die hierin beschreven is. Bij het gebruik van elke autolier komen verschillende risico's op eigen verwondingen of eigendomsschade kijken. Iedereen die in aanraking komt met het installeren, onderhouden of met de werking van de autolier moet volledig bekend zijn met de inhoud van deze handleiding. Om u te beschermen tegen het oplopen van persoonlijk letsel of eigendomsschade dient u de volgende aanwijzingen en instructies in deze handleiding op te volgen.

Iedere Torso autolier is geproduceerd in overeenstemming met de Machinerichtlijn 2006/42/EG. Bij iedere autolier wordt een handleiding inclusief onderhoudslegenda en conformiteitsverklaring geleverd, deze dienen goed bewaard en bijgehouden te worden.

Omdat er in het oog van de kwaliteit constant verbeteringen aan de apparatuur worden doorgevoerd, behoudt Torso zich het recht voor om specificaties van de in de handleiding beschreven apparatuur te wijzigen.

Toepassing

De bumperlier is ontworpen en gefabriceerd om lasten/voertuigen in horizontale richting te verplaatsen/los te trekken. Gebruik de lier nooit om te hijsen of om mensen mee te verplaatsen.

2. Veiligheidsvoorschriften

1. Laat het installeren van het apparaat alleen over aan een vakbekwaam persoon die de volledige handleiding en de risico's van het werken met een lier volledig begrijpt.
2. Zorg ervoor dat U deze handleiding begrijpt voor gebruik van de lier, anders bestaat de mogelijkheid voor lichamelijk letsel of het defect raken van de machine.
3. Overbelast de lier NOOIT, dit kan leiden tot ernstige schade aan materialen/eigendommen en/of ernstig lichamelijk letsel.
4. Gebruik de lier NOOIT te lang aan één stuk, laat deze afkoelen tussen gebruiken in.
5. Gebruik de lier NOOIT om te hijsen (verticale richting).
6. Gebruik de lier NOOIT om mensen te verplaatsen op welke manier dan ook.
7. Het is VERBODEN om te lassen/snijden of modificaties te maken aan de lier of kabel.
8. Laat te allen tijde ten minste 5 wikkelingen kabel op de trommel wanneer U een last moet trekken/vasthouden.
9. Houdt uzelf en anderen op een veilige afstand wanneer de kabel op spanning staat.
10. Wanneer de lier wordt overbelast, is het mogelijk dat de staaldraad eerder knapt dan de motor stopt, gebruik een klapblok/snatch block voor zware belastingen/belasting rond de maximale capaciteit.
11. Beweeg U NOOIT over/onder een kabel die onder spanning staat.
12. Beweeg het voertuig nooit om een last te verplaatsen (slepen), dit kan resulteren in een gebroken kabel.

13. Wanneer de lier niet in gebruik is dient u de afstandsbediening en accukabels los te koppelen.
14. Voorkom schokbelasting, breng de kabel rustig op spanning, schokladingen kunnen de maximale capaciteit overschrijden.
15. Overschrijd nooit de maximale capaciteit per laag kabelwikkeling, zie tabellen hoofdstuk 8 Specificaties!
16. Wanneer u de kabel oprolt, dient u erop te letten dat deze van de onderzijde op de trommel wordt gewikkeld. Houdt te allen tijde spanning op de kabel wanneer u deze opspoelt, loop richting de lier en laat de kabel niet door uw handen glijden. Kom nooit dichterbij dan 30cm met uw handen in de buurt van de lier wanneer u de kabel opspoelt. De laatste meter dient U met de hand op te spoelen door aan de trommel te draaien. **LET OP! Alvorens U het laatste stuk kabel met de hand opspoelt, dient U de afstandsbediening los te koppelen en de koppeling in de vrijstand (OUT) te zetten. Houdt uw handen ver verwijderd van de trommel en het rollenvenster wanneer er stroom op de lier staat.**
17. Gebruik de lier NOOIT als een hijsmiddel.
18. Het niet opvolgen van deze waarschuwingen en instructies kan leiden tot schade aan eigendommen/materialen en/of ernstig lichamelijk letsel veroorzaken!
19. Gebruik te allen tijde handschoenen wanneer U de kabel hanteert. Laat de kabel nooit door Uw handen glijden.
20. Draag geen loszittende kleding en/of sieraden wanneer men met de lier gaat werken, deze kunnen vast komen te zitten in bewegende onderdelen van de lier.
21. Haak de kabel nooit vast aan zichzelf, gebruik een rondstrop/hijsband!
22. Plaats wielblokken wanneer u zich op een helling bevindt.
23. Houdt de duur van lierwerkzaamheden zo kort mogelijk, wanneer de motor te heet wordt om aan te raken, laat deze dan enkele minuten afkoelen. Wanneer u tegen de maximale capaciteit van de lier aan zit, dient U deze niet langer dan één minuut aan een stuk te laten werken.
24. Wanneer de motor stopt, haal dan de stroom van de lier af. Elektrische lieren zijn ontworpen en gemaakt voor onderbroken/periodiek gebruik en zijn niet geschikt voor constant gebruik.
25. Zet de koppeling NOOIT in de vrijstand wanneer de lier belast wordt.
26. Gebruik de veiligheidsband (rode band) wanneer U de haak hanteert gedurende op-/afspoelen.
27. De capaciteit van een lier is gebaseerd op de capaciteit tijdens het opspoelen van de eerste laag kabelwikkeling, na iedere laag kabelwikkeling neemt de capaciteit van de lier af. Overbelasting van de lier kan de motor/liers/taalkabel beschadigen. Wanneer de last meer dan 70% van de trekkracht bedraagt, wordt aanbevolen om gebruik te maken van een klapblok, deze werkt voordelig op twee manieren a) minder kabelwikkelingen op de trommel en b) halveert de kracht die op de kabel komt te staan. Wanneer U de kabel terug haakt aan het voertuig, bevestig deze dan aan een sleepoog, gemonteerde D-sluiting, frame of ander stevig punt.
28. Laat de motor van het voertuig lopen wanneer de lier in gebruik is om leeglopen van de accu tegen te gaan en maximale voeding van de lier te bevorderen. Wanneer u de lier langere tijd gebruikt zonder lopende motor, trekt deze de accu leeg, waardoor het voertuig niet meer kan starten.

29. Leer met de lier omgaan alvorens u deze een keer echt nodig heeft. Het wordt aanbevolen om een paar keer te oefenen om uzelf bekend te maken met de technieken voor het bevestigen van de lier, het geluid wat uw lier maakt bij verschillende lasten, de manier waarop de kabel moet worden op- en afgespoeld, etc..
30. Inspecteer de staalkabel en lier voorafgaand aan ieder gebruik. Een beschadigde kabel dient onmiddellijk te worden vervangen. Gebruik alleen originele Torso staalkabel met dezelfde specificaties.
31. Haak de kabel nooit vast aan zichzelf, dit veroorzaakt schade aan de kabel. Gebruik te allen tijden een ketting, rondstrop, hijsband, staalkabel i.c.m. D-sluiting en eventueel klapblok.
32. Bewaar de afstandsbediening in de auto op een plek waar deze niet beschadigd kan raken.
33. Wanneer een lier op enige manier is beschadigd, versleten of wanneer deze niet goed werkt, dient deze onmiddellijk buiten bedrijf te worden gesteld.
34. Haak de kabel alleen vast aan delen van het voertuig die zijn aangegeven door de fabrikant.
35. Gebruik alleen bevestigingen en adapters welke zijn meegeleverd door de fabrikant.
36. Alvorens U de lier gebruikt, test deze dan van tevoren een keer in beide richtingen, op- en afspoelen.

Beschrijving waarschuwingstickers

WARNING

Rol de kabel altijd goed op!

Kom niet met handen en/of vingers in de buurt van de lier!

Lees de handleiding voor gebruik volledig door!

Draag te allen tijde handschoenen en pak de kabel vast bij de veiligheidsband!

LET OP! De kabel dient onderlangs op te rollen!

Loop nooit over of onder de kabel door! Bewaar afstand!

Gebruik de lier NOOIT om mee te hijsen!

CE

3. Installeren/Monteren van de lier

Uitpakken

Controleer na het uitpakken van de lier of er geen sprake is van beschadigingen, controleer vervolgens met behulp van de onderdelenlijst of er sprake is van beschadigde en/of missende onderdelen. Indien er sprake is van beschadigde en/of missende onderdelen, neem de lier dan niet in gebruik, maar neem contact op met uw Torso-verkooppunt.

Monteren van de lier

LET OP! Laat de installatie van Uw autolier uitvoeren door een gespecialiseerd monteur/bedrijf, niet correct bevestigen van de lier kan schade aan materialen en/of ernstig letsel veroorzaken! Gebruik alleen maar sterkte 8.8 bevestigingsmaterialen voor het bevestigen van de lier.

1. Bij installatie van de bumperlier dient er gebruik gemaakt te worden van de meegeleverde Torso bevestigingsplaat. De bevestigingsplaat dient op een vlak oppervlak te worden gemonteerd dat de krachten (maximale capaciteit) van de lier aankan.

LET OP! Op de plaat zijn de gaten voor bevestiging van de lier al uitgelijnd. Wanneer de motor, trommel en koppeling niet goed zijn uitgelijnd, kan dit schade aan de lier veroorzaken met alle gevolgen van dien!

2. Monteer eerst het rollenvenster/kabelgeleider aan de bevestigingsplaat, plaats de bouten van binnenuit naar buiten (voldoende ruimte overhouden voor bevestiging van lier) en zet de kabelgeleider vervolgens vast met de bouten, ringen, borgringen en moeren.
3. Monteer nu de elektrische autolier op de bevestigingsplaat met de meegeleverde bouten, moeren, ringen en borgringen.
4. Zet de koppeling in de vrij "VRIJLOOP" en trek de kabel een stuk uit en plaats deze door de kabelgeleider.
5. Sluit vervolgens de accukabels aan. Sluit de zwarte kabel aan op de negatieve (-) pool van de accu. Sluit de rode kabel aan op de positieve (+) pool.
6. Controleer of de lier goed functioneert (op- en aflieren).

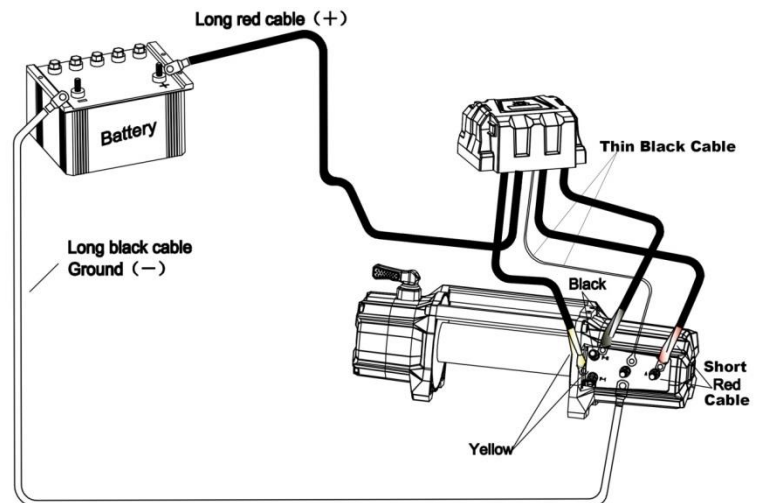

4. Bediening

Bediening van de lier

1. Zet de koppeling in de vrij door deze in de VRIJLOOP stand te zetten (fig.1).

Fig. 1

2. Pak de kabelhaak vast bij de veiligheidsband, trek de kabel uit tot de gewenste lengte en bevestig de haak aan het object dat verplaatst moet worden. Waarschuwing: Laat altijd tenminste 5 windingen kabel om de haspel zitten. Lees het hoofdstuk Veiligheidsvoorschriften aandachtig door voordat u verder gaat.
3. Schakel de koppeling in door deze in de "ACTIEF" positie te zetten.
4. Verwijder de beschermkap van de contactdoos en steek de stekker van de afstandsbediening in de contactdoos.
5. Ga naast de lier staan op veilige afstand van de lierkabel en bedien de lier. Indien u van draairichting wilt wisselen (op- of aflieren), dient u te wachten tot de motor van de lier stil staat.
6. In noodgevallen altijd de massaschakelaar uitzetten.
7. Wanneer u de lier niet meer nodig heeft, trek de stekker uit de contactdoos en plaats de beschermkap terug.

Liertechnieken

Bevestiging van de kabel aan ankerpunt

Wanneer u de kabel bevestigt aan een ankerpunt zoals een boom, maak dan gebruik van een rondstrop/hijsband i.c.m. een D-sluiting, zoals weergegeven in figuur 2a en 2b (deze dient minimaal dezelfde capaciteit te hebben als de lier).



Fig.2a



Fig.2b

Bevestigen van de kabel aan een voertuig

Wanneer de kabel wordt bevestigd aan een voertuig, of dit nu uw eigen voertuig is of een ander voertuig, dient de haak alleen te worden bevestigd aan punten welke zijn aangegeven door de fabrikant, deze kan eventueel ook adapters/bevestigingen voorschrijven (raadpleeg hiervoor de gebruikershandleiding van het betreffende voertuig). Voorbeelden van dergelijke bevestigingspunten zijn een sleepoog of sleephaak, indien het niet mogelijk is de haak rechtstreeks te bevestigen, gebruik dan een D-sluiting en/of rondstrop.

Het gebruik van een klapblok/snatch block

Wanneer de te trekken last groter is dan 70% van de capaciteit van de lier, dient men gebruik te maken van een klapblok (fig.3), deze werkt als een katrol. Plaats de kabel over de katrol en bevestig vervolgens de klapblok aan het ankerpunt. Haak de kabel nu vast aan het voertuig/de last, bevestig deze echter nooit aan de lier/bevestigingsplaat van de lier, deze kan dan worden overbelast.



Fig. 3

Trekkracht

LET OP! De capaciteit van een lier is gebaseerd op de capaciteit tijdens het opspelen van de eerste laag kabelwikkeling, na iedere laag kabelwikkeling neemt de capaciteit van de lier af. Voor de capaciteit van de lier per laag kabelwikkelingen, zie tabel in hoofdstuk 8 Specificaties!

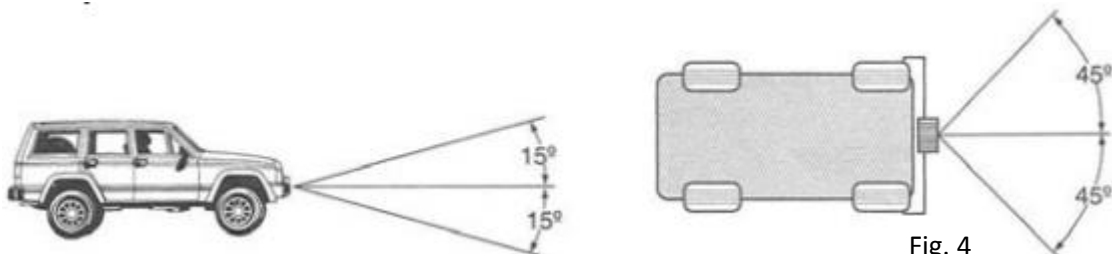

Fig. 4

Om de maximale trekkracht van de lier te benutten dient de kabel zo recht mogelijk gespannen te worden tussen het voertuig en de last. De kabel mag niet meer dan 15° omhoog of omlaag lopen en niet meer dan 45° naar links of rechts, zie hiervoor figuur 4.

LET OP! Wanneer de maximale trekcapaciteit wordt overschreden, kan dit schade veroorzaken aan de lier, kabel of lierbevestiging.

Het bedekken van de kabel

Het wordt te allen tijde aanbevolen om de kabel ongeveer in het midden tussen de last en de lier te bedekken met een zware deken, jas o.i.d. (fig.6), wanneer men gebruik maakt van een klapblok, bedek dan beide kabels (fig.6). Mocht de kabel breken, dan dempt de deken/jas de zweepbeweging. Verder kan ook het omhoogklappen van de motorkap bescherming bieden aan inzittenden van het voertuig en tevens wordt hierdoor de voorruit beschermd.

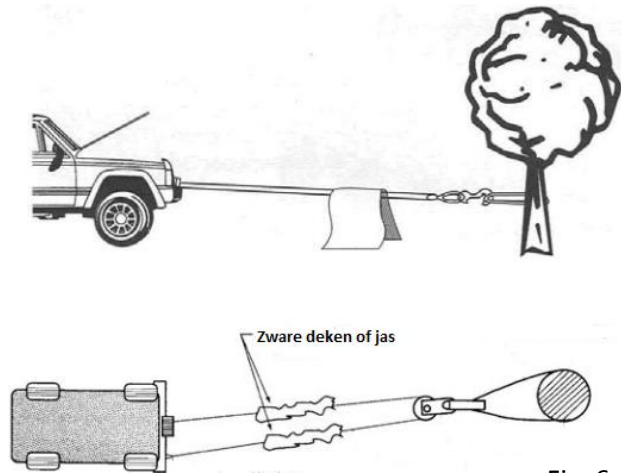

Fig. 6

Liertechnieken

Afhankelijk van de situatie zijn er meerdere liertechnieken mogelijk om toe te passen, deze zijn hieronder weergegeven.

Wanneer men zichzelf moet lostrekken/verplaatsen, kan dit op twee manieren, rechtstreeks of met een klapblok (fig.7). Hieronder staan 3 tips:

1. Indien het niet mogelijk is om de kabel recht te spannen, dient de bestuurder richting het ankerpunt te sturen.
2. Niet remmen (geen hand- en voetrem)!
3. Wanneer het voertuig grip krijgt en weer kan rijden, rijdt dan niet over de lierkabel heen.

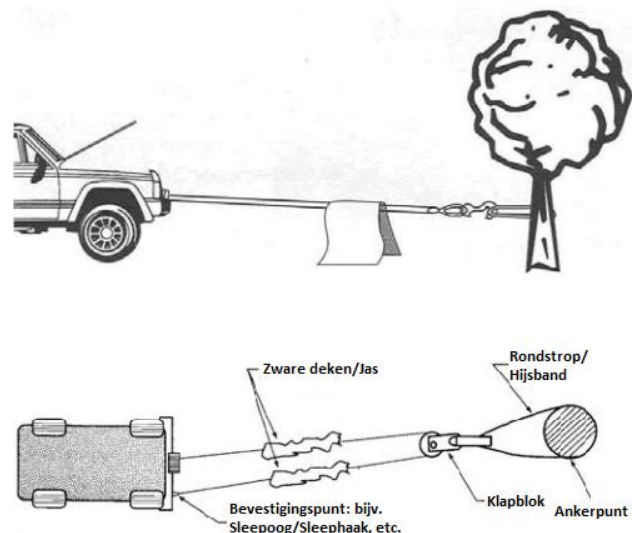

Fig. 7

Wanneer men een ander voertuig/last moet lostrekken/verplaatsen, zijn er 3 manieren mogelijk (fig.8).

- 1: Rechtstreeks aan ander voertuig/last bevestigen.
- 2: Klapblok aan ander voertuig/last bevestigen aan kabel bevestigen aan eigen voertuig.
- 3: Klapblok aan ander voertuig/last bevestigen en kabel bevestigen aan ankerpunt. Let er hierbij op dat de hoek tussen de kabel en de lier niet meer dan 45° wordt,

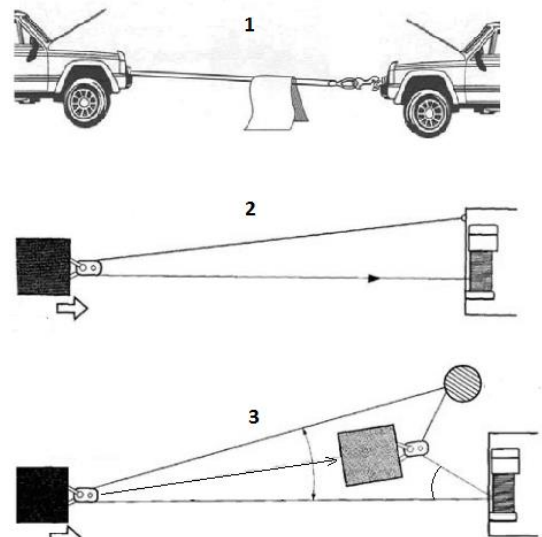

Fig. 8

verplaats het voertuig tussendoor indien nodig. Gebruik deze manier alleen indien 1 en 2 niet mogelijk zijn.

5. Onderhoud

LET OP! Onderhoud mag alleen worden uitgevoerd door gespecialiseerde personen of door erkende bedrijven.

Controle voor en na ieder gebruik

- Controleer of alle bouten en moeren nog goed vast zitten.
- Controleer of alle elektrische verbindingen goed vast zitten.
- Controleer de lier en de staalkabel op beschadigingen, indien er sprake is van beschadigde en/of verweerde onderdelen of een beschadigde staalkabel, stel de lier buiten gebruik tot de betreffende onderdelen zijn gerepareerd/vervangen door originele Torso-onderdelen of de staalkabel is vervangen.

Smeren en invetten

- Alle bewegende delen van de lier worden permanent gesmeerd met een hoge temperatuur lithium vet dat tijdens fabricage is aangebracht. Bij normaal gebruik dient dit voldoende te zijn en hoeft de lier niet extra te worden gesmeerd.
- Vet de lierkabel periodiek in met olie (type SAE 90-120).

Vervangen van de staalkabel

Wanneer de staalkabel is versleten, of gebroken draden heeft, moet deze worden vervangen alvorens men de lier weer mag gebruiken. **WAARSCHUWING! Vervang de kabel door een kabel met exact dezelfde specificaties!**

1. Zet de koppeling in de VRIJLOOP positie.
2. Rol de kabel helemaal af en kijk hoe deze bevestigd is aan de trommel.
3. Verwijder de oude kabel en bevestig de nieuwe op dezelfde manier aan de trommel als de oude zat. Plaats de nieuwe kabel en zet deze vast met de bout.
4. Controleer of de nieuwe kabel op dezelfde manier oprolt als de oude. De kabel moet onderlangs de trommel lopen.
5. Zet de koppeling op de ACTIEF positie.
6. Spoel de kabel vervolgens terug op de trommel, let erop bij de eerste 5 wikkelingen dat de kabel niet knikt, belast de kabel met 10% van de maximale capaciteit tijdens het opspoelen.

6. Storingen

Probleem	Oorzaak	Oplossing
De motor slaat niet aan	Stekker van bediening niet goed bevestigd	Sluit de stekker goed aan
	Bediening kapot	Vervang bediening
	Accukabels niet goed aangesloten	Zet alle kabel verbindingen goed vast
	Kapot relais	Vervang relais
	Motor is kapot	Vervang de motor/liet

Motor loopt te warm	Te lang aan één stuk bedienen	Laat de lier tussentijds afkoelen
	Onvoldoende accu	Controleer het voltage van de accu, als dit lager is dan 10 volt dient men de accu te laden of te verwisselen
Motor loopt langzaam of met minder vermogen	Accu is leeg aan het lopen	Laadt accu op door motor te laten lopen
	Onvoldoende stroom of voltage	Maak de accuverbindingen goed schoon, draai deze goed vast of vervang de aansluitingen
	Slechte verbinding	Controleer de accukabel op roest, schoonmaken en invetten met zuurvrije vaseline
Motor loopt, maar de kabel rolt niet op	Koppeling staat niet op ACTIEF	Controleer of de koppeling volledig in de ACTIEF stand staat
Motor loopt maar in één richting	Kapotte afstandsbediening	Vervang de afstandsbediening
	Kapotte of vastzittende relais	Tik op relais om contactjes los te maken. Repareer of vervang relais.
Waterschade aan motor	Ondergedompeld of water van hogedruk autowassen	Laat de motor grondig leeglopen en drogen, laat de motor dan onbelast met korte inspanningen lopen om de spoelen te laten drogen
Lier houdt de last niet vast	Overbelasting	Last verminderen klapblok gebruiken
	Versleten of beschadigde rem	Rem repareren of vervangen

7. Garantie

1. De garantie treed in werking op de datum vermeld op de aankoopnota en heeft een geldigheid van 12 maanden.
2. De garantie is niet overdraagbaar zonder een schriftelijke verklaring van toestemming van Uw leverancier.
3. Zonder aankoopnota kan geen aanspraak op garantie worden gemaakt.
4. Garantie is alleen van toepassing als het product volgens de bijgeleverde gebruiksaanwijzing gebruikt wordt en uitsluitend voor het doel waarvoor het is ontworpen.
5. Er mogen geen wijzigingen aan het product worden uitgevoerd.
6. De garantie is niet van toepassing bij onoordeelkundig gebruik.
7. Eventuele verzendkosten vallen niet onder de garantie bepaling.
8. Reparaties dienen uitsluitend door Uw leverancier te geschieden. Elk door derden uitgevoerde reparatie(s) zullen (zal) de aanspraak op garantie doen vervallen.
9. Reparaties gedurende de garantie periode zal de geldigheid niet verlengen. Wel wordt een garantie op de reparatie van drie maanden afgegeven mocht de reguliere garantietermijn vervallen.
10. De eventueel uit te voeren onderhoudswerkzaamheden, beschreven in de gebruiksaanwijzing, dienen tijdig uitgevoerd te worden.
11. Voor garantie kunt u enkel terecht bij het verkooppunt waar u het artikel heeft aangekocht.

1. General

Before starting to use the machine you need to read and fully understand the manual!!!

This manual contains important information about the proper way of installing, operating and maintaining the equipment described in this manual. When using an electric winch there is a variety of risks that may occur, resulting in personal injury or property damage. Everyone who is involved with the installation, maintenance or operation of the electric winch must be fully familiar with the contents of this manual. To protect yourself against personal injury or property damage you need to follow the following information and instructions in this manual.

Every Torso electric winch is manufactured in accordance with the Machinery Directive 2006/42/EC. Every electric winch is supplied with a manual including a declaration of conformity. These must be stored and kept up to date properly.

Because of quality reasons constant improvements are going to be made on the equipment, Torso reserves the right to alter specifications of the equipment described in this manual.

Intended use

The winch is designed and manufactured to move/free vehicles/loads in horizontal way. NEVER use the winch for lifting purposes or moving people.

2. Safety instructions

1. Only a qualified/specialized person, who understands the manual and risks of the winch is allowed to install the winch.
2. Make sure you read and understand the entire contents of this user manual before you start using the winch, failure to heed these instructions may cause serious injuries and/or damage to materials/machine.
3. NEVER exceed the rated capacity of the winch, this may cause serious injuries and/or damage to materials.
4. NEVER use the winch for too long without breaks. Allow winch to cool between uses.
5. NEVER use winch to lift (vertically).
6. NEVER use winch to pull or move people in any way.
7. NEVER cut, weld, or modify any part of the winch or cable.
8. Always leave a minimum of five wraps of cable around the drum barrel, this is necessary for pulling and holding the rated load.
9. Keep yourself and others at a safe distance to the side of the cable when it is under tension.
10. When the winch is overloaded, the wire rope may break before the motor stalls. For heavy loads at or near rated capacity, use a pulley block/snatch block to reduce the load on the wire rope.
11. NEVER step over a cable, or go near a cable under load.
12. Don't move the vehicle to pull a load (towing) on the winch cable. This could result in cable breakage.
13. Disconnect the remote control and battery leads when not in use.
14. Avoid "shock loads" by using the control switch intermittently to take up the slack in the wire rope. "Shock loads" can far exceed the rate capacity for the wire rope and drum.

15. Do not exceed maximum line pull ratings shown in the tables in chapter 8 Specifications.
16. When spooling the cable ensure that the cable spools in the under-wind position with the cable entering the drum from the bottom, not the top. To spool correctly you should keep a slight load on the cable while pushing the remote button to draw in the cable. Walk toward the winch not allowing the cable to slide through your hands. Do not let your hands get within 12 in. of the winch while spooling. Turn off the winch and repeat the procedure until a few feet of cable is left. Disconnect the remote control and finish spooling by rotating the drum by hand with the clutch disengaged. Keep your hands clear of the fairlead and drum while the winch is under power.
17. Do not use as a hoist. Do not use for overhead lifting.
18. Failure to heed these warnings may result in personal injury and/or property damage.
19. Use gloves to protect hands when handling the cable. Never let the cable slide through your hands.
20. Never connect the cable back to itself, use a round sling/hoisting strap.
21. Apply blocks to the wheels of the vehicle when on an incline.
22. Duration of winching pulls should be kept as short as possible. If the motor becomes uncomfortably hot to the touch, stop winching immediately and let it cool down for a few minutes. Do not pull for more than one minute at or near the rated load.
23. If the motor stalls do not maintain power to the winch. Electric winches are designed and made for intermittent use and should not be used in constant duty applications.
24. Never disengage the clutch when there is a load on the winch.
25. Use the hand saver hook when handling the hook for spooling or un-spooling the wire rope.
26. The winch and its all-derivative types are rated at rated capacity when spooling the first rope layer on the drum. Overloading can damage the winch/motor/ or wire rope. For loads over 70% of rated line pull, we recommend the use of the pulley block/snatch block to double the wire rope line. This will aid in two ways: a) reduce the number of rope layers on the drum, as well as, b) reduce the load on the wire rope by as much as 50%. When doubling the line back to the vehicle, attach to the frame or other load bearing part.
27. The vehicle engine should be kept running during operation of the winch to minimize battery drain and maximize power and speed of the winch. If the winch is used for a considerable amount of time with the engine off, the battery may be drained and too weak to restart the engine.
28. Get to know your winch before you actually need to use it. We recommend that you set up a few test runs to familiarize yourself with rigging techniques, the sounds your winch makes under various loads, the way the cable spools on the drum, etc.
29. Inspect the wire rope and equipment before each use. A frayed or damaged rope must be replaced immediately. Use only the manufacturer's replacement rope with the exact specifications.
30. Inspect the winch installation and bolts to ensure that all bolts are tight before each operation.
31. Never connect the cable back to itself. This will cause cable damage. Always use a snatch block, sling or chain of suitable strength as shown in the illustrations.
32. Store the remote control inside your vehicle in a place that it will not be damaged.
33. Any winch that appears to be damaged in any way, is found to be worn, or operates abnormally shall be removed from service.

34. Pull only on parts of the vehicle as specified by the vehicle manufacturer.
35. Only attachments and/or adapters supplied by the manufacturer shall be used.
36. Whenever before your winch start to working, please slightly test-run your winch in two directions.

Description of warning stickers

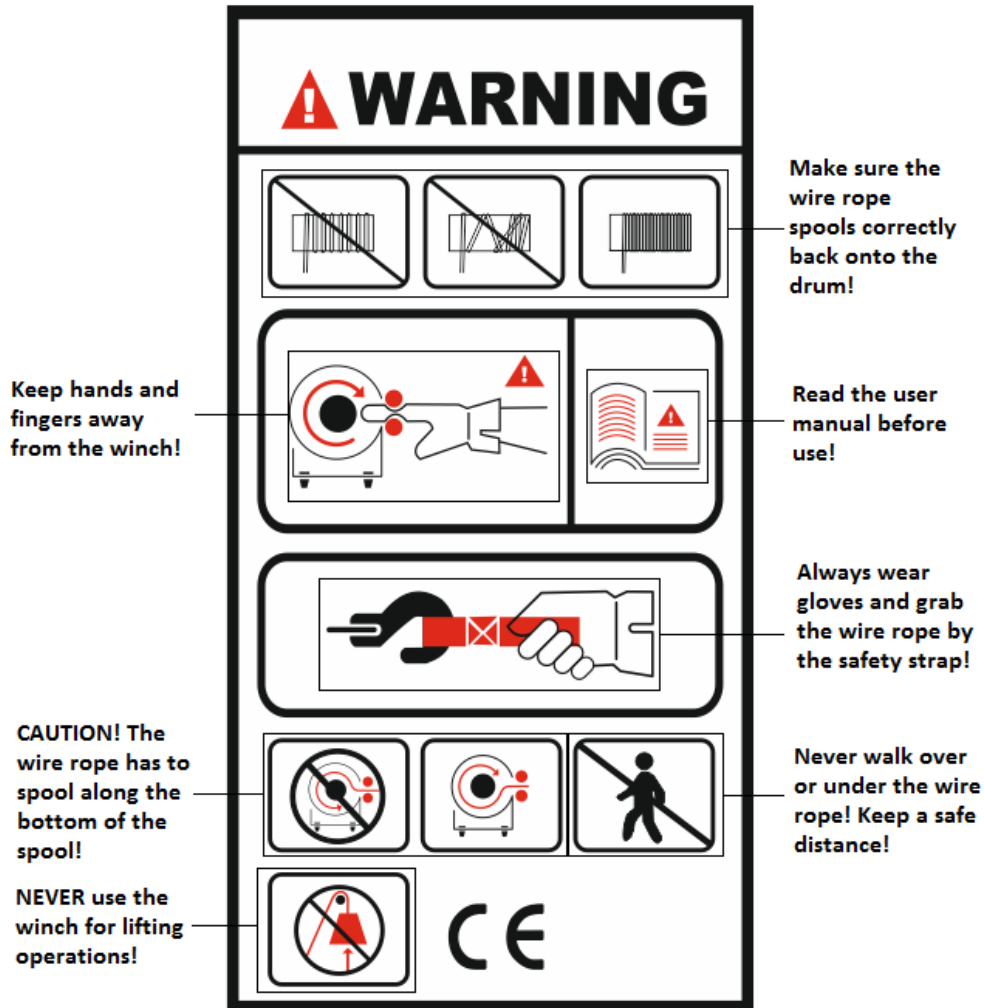

3. Installation/mounting of the winch

Unpacking

After unpacking the winch and all components, check if there are no damaged and/or missing parts referring to the parts list and drawing. If there are damaged and/or missing parts, do NOT use the winch but immediately contact your Torso-retailer.

Mounting the winch

CAUTION! Only a specialized mechanic/company is allowed to install/mount your winch, if mounted wrong the winch may cause serious injuries and/or damage to materials!

1. When mounting the winch on the vehicle, use the supplied mounting plate, make sure the mounting plate is mounted on a flat surface that can withstand the forces of the winch.

CAUTION! The holes in the mounting plate for the winch mounting are already alligned. When the motor, drum and gear housing are not properly aligned, this may cause damage to the winch, with all the associated consequences.

2. Start by connecting the roller fairlead to the mounting channel using 2 each of the cap screw, flat washer, lock washer and securing with locknut. Make sure the screw is placed through the mounting channel and roller fairlead from inside the channel. This will allow enough clearance for the winch to be placed in the channel without obstruction.
3. Mount the winch to the mounting plate using the remaining, flat washer, lock washer and nuts.
4. Disengage the clutch (FREE SPOOL), pull the cable out and place it through the fairlead.
5. Now connect the battery cables, the black cable has to be connected to the negative terminal (-) of the battery, the red cable is to be connected to the positive (+) terminal of the battery.
6. Check if the winch functions properly (unspooling and winching).

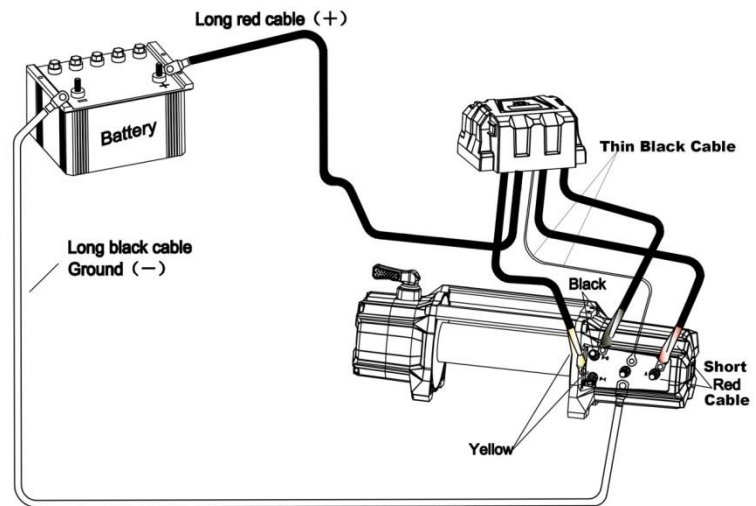

4. Operation

Operating the winch

1. Disengage the clutch by turning the clutch to the “FREE SPOOL” position (fig.1a).
2. Grab the hook by the safety latch and pull the cable to the desired length, then attach to item being pulled. Caution: Always leave at least five turns of cable on the drum; Review winch Safety instructions.
3. Reengage the clutch by moving the clutch handle to the “ENGAGED” position.
4. Remove the protective cover of the control box and plug the remote control in the control box.
5. Now move to the side of the winch at a safe distance and operate the winch. When changing the winch’s direction, wait till the motor stops.
6. In case of emergency, switch the grounding switch off.
7. If you finished winching, remove the remote control plug from the control box and place the protective cover back.



Fig. 1

Winching techniques

Connecting the cable to an anchor point

When connecting the winch to an anchor point such as a tree, always use a tree saving strap/round sling/hoisting strap in combination with a D-shackle as shown in figure 2a and 2b (the strap must have at least the same capacity as the winch).



Fig.2a



Fig.2b

Connecting the cable to a vehicle

When connecting the cable to a vehicle, whether this is your own vehicle or another vehicle, connect the hook only on parts of the vehicle as specified by the manufacturer, it is possible the manufacturer advises use of adapters/attachments (refer to vehicle's owner manual). Examples of such connecting parts are a towing eye or towing hook, if it is not possible to attach the hook directly to the connecting part, use a D-shackle or roundsling/hoisting strap.

Using a snatch block

When the load to be pulled is greater than 70% of the rated line pull, use a snatch block (fig.4), it works like a pulley. Place the cable over the pulley and attach the snatchblock to the anchor point/load. Then hook the cable to the vehicle/load, never attach the cable to the winch or the mounting plate, this may overload the winch or mounting plate.



Fig. 3

Line pull capacity

CAUTION! The winch is rated at rated capacity when spooling the first rope layer on the drum, after every layer of rope the line pull capacity reduces. Refer to the table with specifications in the back of this manual.

In order to use the maximum line pull of the vehicle, the cable has to be connected as straight as possible between the vehicle and the load-anchor point. The cable should not exceed an angle of 15° up or down or 45° to the left or right, refer to below figure 5.

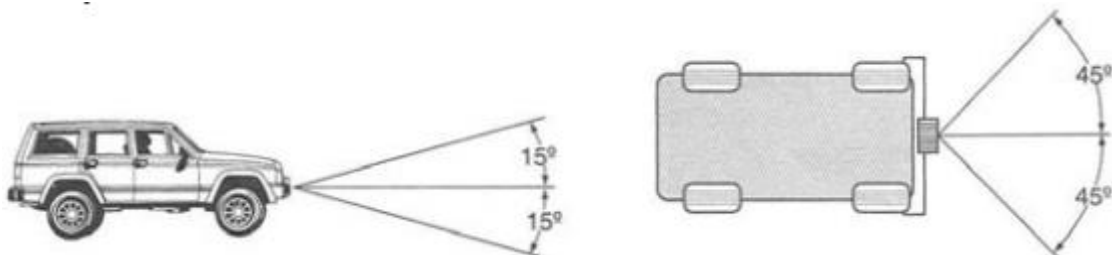

Fig. 4

CAUTION! Exceeding the maximum line pull capacity of the winch may cause damage to the winch, cable or winch mounting.

Covering the cable

It is at all times recommended to cover the cable in the middle between the load and vehicle with a heavy blanket, jacket or something similar (fig.6). In case the cable should snap, the blanket/jacket dampen the whipping movement of the cable. Opening the hood may also offer protection to people inside the vehicle and protect your front window.

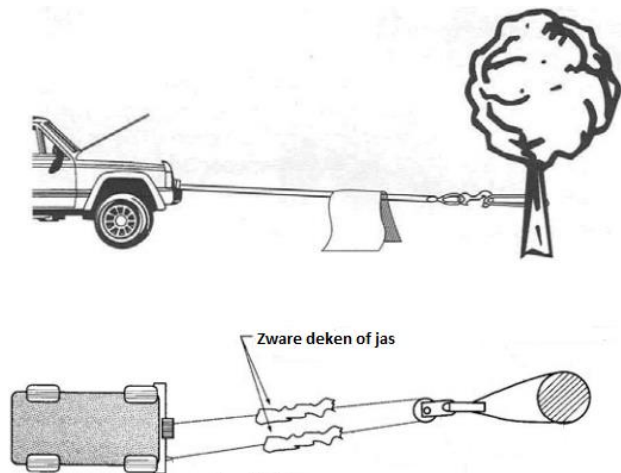

Fig. 6

Winching techniques

Depending on the situation, multiple winching

techniques are possible, these are shown below.

When recovering your own vehicle, you can do this in two ways, directly or with use of a snatch block (fig.7). Below are 3 tips:

4. If it's not possible to attach the cable in a straight line, the driver should steer the vehicle toward the anchor point.
5. Don't brake (hand- and footbrake)!
6. If the vehicle regains its traction and is able to move, do not overrun the cable.

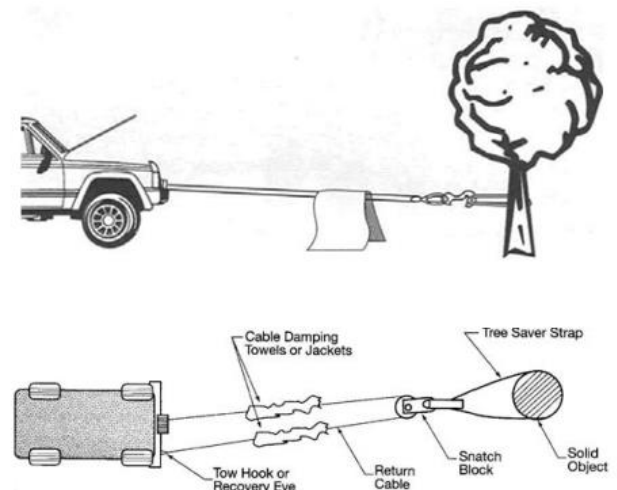
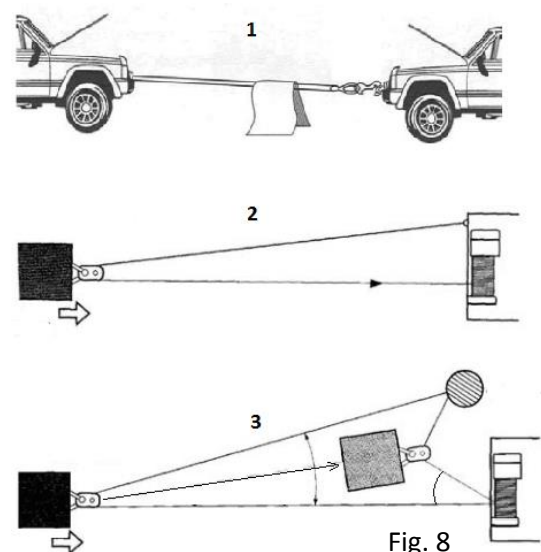

Fig. 7

When recovering/moving another vehicle or a load, there are 3 possible ways (fig.8).

- 1: Attach directly to the vehicle or load.
- 2: Attach snatch block to other vehicle or load and mount cable back to own vehicle.
- 3: Attach snatch block to other vehicle and attach cable to anchor point. Make sure the angle between winch and cable does not exceed 45°, move the vehicle between pulls if necessary. Only use this way of winching if the two other techniques are not possible.



5. Maintenance

CAUTION! Maintenance work may only be carried out by specialized persons or companies.

Check before and after each use

- Check if all bolts and nuts are firmly tightened.
- Check if all electrical connections are firmly tightened.
- Check the winch and wire rope for damage and wear and tear, in case of a damaged cable or damaged or worn parts, decommission the winch until the wire rope/parts are repaired or replaced with original Torso parts.

Lubricating and greasing

- All moving parts within the Electric Winch is lubricated using high temperature lithium grease at the factory. No further internal lubrication is required for the life of the winch.
- Lubricate the cable periodically using light penetrating oil (type SAE 90-120).

Replacing the wire rope

If the wire rope has become worn or is beginning to show signs of strands breaking, it must be replaced before being used again. **WARNING! The cable may only be replaced with a cable that has the exact same specifications!**

1. Turning clutch to the "OUT" position.
2. Extend cable assembly to its full length. Note how the existing cable is connected to the drum.
3. Remove old cable assembly and attach new one as the old cable connected to the drum. Insert the end of the new rope and secure the screw M8x10.
4. Ensure that the new cable wraps in the same rotation direction as the old one. The cable should leave the drum from the bottom, under the drum.
5. Turning clutch to the "CLUTCH IN" position.
6. Retract Cable Assembly onto drum, first five wraps being careful not to allow kinking, then winch cable must be wound onto the drum under a load of at least 10% rated line pull.

6. Troubleshoot

SYMPTOM	POSSIBLE CAUSE	SUGGESTED REMEDY
Motor does not turn on	Defective switch Assy	Replace switch Assy
	Switch assemble not connected properly	Insert switch Assy firmly to the connector
	Loss battery cable	Tighten nuts on cable connectors
	Solenoid malfunctioning	Tap solenoid to free contact, applying 12 volts to coil terminal directly. Make an audible clicking when activating
	Defective motor	Check for voltage at armature port with switch pressed. If voltage is present, replace motor.

Motor runs too hot	Long period of operation	Let winch cool down periodically
	Insufficient battery	Check battery terminal voltage under load. If 10 volts or less, replace or parallel another battery to it.
Motor runs slowly or without normal power	Battery runs down	Recharge battery by running vehicle's engine
	Insufficient current or voltage	Clean, tighten or replace the connector
	Bad connection	Check battery cable for corrosion. Clean and grease.
Motor runs but cable drum does not turn	Clutch not engaged	Ensure lever is completely in "Engaged" position
Winch runs in one direction only	Defective or stuck solenoid	Tap solenoid to free contacts. Repair or replace solenoid.
	Defective switch Assy	Replace switch Assy
Motor water damage	Disconnect from battery	Remove ground bolt on bottom of motor and drain.
	Submerged in water or water from high pressure car wash	Allow to drain and dry thoroughly, then run motor without a load in short bursts to dry windings.
Will not hold load	Excessive load	Reduce load or double line
	Worn or damaged brake	Repair or replace brake

7. Warranty

1. The warranty enters into force on the date that is mentioned on the receipt and has a validity of twelve months.
2. The warranty is not transferable without written permission of your distributor.
3. Warranty cannot be claimed without a receipt.
4. Warranty only applies when the product is used according to the included manual and is used exclusively in the way it was designed for.
5. No changes can be made to the product.
6. The warranty does not apply in case of injudicious use.
7. Possible shipping costs are not covered by the warranty.
8. Repairs should exclusively be carried out by your supplier. Repair(s) carried out by others will result in cancellation of the warranty.
9. Repairs that are carried out during the warranty period will not extend the validity of the warranty. There will be given a warranty of three months on the repair itself in case the regular warranty should expire.
10. Potential maintenance of the product, as described in the user manual, should be carried out on time.
11. For the warranty U can only turn to the outlet where U bought the product.

1. Allgemeine Informationen

Bevor Sie dieses Werkzeug in Betrieb nehmen bitten wir Sie dieses Handbuch vollständig und sorgfältig durch zu lesen. Vergewissern Sie sich das Ihnen der Inhalt voll verständlich ist um Unfälle durch fehlerhafte Anwendung zu verhindern.

Diese Bedienungsanleitung enthält wichtige Informationen zur korrekter Installation, Betrieb und Wartung des beschriebenen Werkzeuges.

Bei Nutzung und Betrieb eines Torso Seilzugs entstehen unterschiedliche Risiken welche zu Personen oder Sachschaden führen können. Alle Personen welche mit Wartung, Pflege und Nutzung des Werkzeuges belastet sind sollen bestens vertraut mit dem Inhalt dieser Bedienungsanleitung sein. Zum Schutz vor Personen und/oder Sachschaden bitten wir Sie die Anweisungen, welche in dieser Bedienungsanleitung ausführlich beschrieben werden, immer verantwortlich zu befolgen.

Jeder Torso Seilzug wird gemäß der Maschinen-Richtlinie 2006/42/CE produziert.

Jeder Torso Seilzug wird mit Bedienungsanleitung, Konformitätserklärung und Wartungsprotokoll geliefert. Bitte Verwahren und dokumentieren Sie diese Unterlagen sorgfältig.

Da wir unsere Qualität hoch halten und somit ständig verbessern führen wir dauernd Verbesserungen an unseren Geräten durch, Torso behält sich somit das Recht, Spezifikationen, des in diesem Handbuch beschriebenen Gerätes, zu ändern.

Anwendung

Der Seilzug ist entwickelt und hergestellt um die Position von Fahrzeugen und anderen Lasten in Horizontaler Lage zu ändern. Verwenden Sie den Seilzug in keinem Fall zu einem Hebevorgang oder zum Transport von Personen.

2. Sicherheitsvorschriften

1. Überlassen Sie Installation des Werkzeuges nur an autorisierte Personen welche die Risiken kennen und den Inhalt der Bedienungsanleitung verstehen.
2. Stellen Sie sicher dass der Betreiber dieses Seilzugs bekannt ist mit diesem Handbuch und den bei der Arbeit entstehenden Gefahren wie Unfälle durch Fehlfunktionen zu vermeiden.
3. Überschreiten Sie in keinem Fall die Maximal Belastung des Seilzugs. Überschreitung der Maximal Last kann zu schweren Unfällen führen welche dem zu Folge schwere Körperverletzungen und gar Todesfall haben können.
4. Verwenden Sie den Seilzug nicht zu lange an einem Stück um Überhitzung zu verhindern. Geben Sie dem Werkzeug während Betrieb Möglichkeit zum Kühlen.
5. Verwenden Sie den Seilzug in **KEINEM FALL** zu einem Hebevorgang! (vertikaler Richtung).
6. Benutzen Sie den Seilzug in **KEINEM FALL** zu dem Transport von Personen.
7. Es ist strengstens untersagt sämtliche Änderungen (Beispielsweise: Schweißen/Schneiden oder andere Modifikationen) an dem Werkzeug vorzunehmen. Der Hersteller/die Verkaufsstelle haftet nicht für Schaden! **Sämtliche Formen von Garantie sind in diesem Fall ab sofort ungültig!**
8. Beachten Sie während dem Einsatz des Seilzugs das die Trommel mindestens 5 Umwicklungen von Kabel behält.

9. Beachten Sie immer, für Sich und andere Anwesende Personen, einen Sicheren Abstand wenn das Kabel sich in einem Spannungszustand befindet.
10. Bei Überbelastung des Werkzeuges entsteht die Gefahr dass der Stahldraht springt bevor der Motor des Werkzeuges sich ausschalten kann. Verwenden Sie bei Belastung um die Maximal Kapazität einen Snatch/ Klappblock.
11. Bewegen Sie sich IN KEINEM FALL über/unter ein Kabel welches sich in dem Spannungszustand befindet.
12. Bewegen Sie in KEINEM FALL das Fahrzeug um eine Last zu verschieben/ziehen(schleppen). Diese Handlung kann zu einem spontanen Kabelbruch führen.
13. Trennen Sie, wenn der Seilzug (längere Zeit)außerhalb Betrieb ist, die Batteriekabel und die Fernbedienung von dem Werkzeug.
14. Bringen Sie das Kabel immer ruhig und bedacht in Spannung. Vermeiden Sie Stoßbelastungen! Stoßbelastungen kann die maximale Kapazität des Werkzeuges Überschreiten.
15. Überschreiten Sie NIEMALS die maximale Kapazität pro Schicht Kabelwicklungen. Wir bitten Sie die Korrekten Informationen in der Tabelle nach zu lesen!
16. Beachten Sie bitte dass die Kabel von unterhalb der Trommel gewickelt werden wenn Sie diese aufrollen. Behalten Sie zu allen Zeiten ausreichend Spannung auf dem Kabel während dem Aufrollen. Begeben Sie sich ruhig in die Richtung der Spule und lassen Sie den Kabel nicht durch ihre Hände gleiten. Kommen Sie nie der Spule mit den Händen näher als 30 cm. Der letzte Meter Kabel muss von Hand mittels drehen der Spule aufgerollt werden.
WICHTIGER HINWEIS! Versetzen Sie die Kupplung in den Freistand und schalten Sie die Fernbedienung aus bevor Sie das letzte stück Kabel aufrollen. Wenn das Werkzeug Stromversorgung genießt bitten wir Sie einen sicheren Abstand von der Trommel und dem Roll-Fenster einzuhalten.
17. Verwenden Sie diesen Seilzug NIEMALS als Hebewerkzeug/Winde.
18. Ignorieren der Sicherheitshinweise kann zu schweren Körperlichen Verletzungen, Materialschaden und gar Todesfall führen!
19. Verwenden Sie jederzeit geeignete Handschuhe während Arbeiten mit dem Seilzug.
20. Tragen Sie keine lockere Kleidung und/oder Schmuck, wenn man mit den Seilzug arbeitet, diese können in den beweglichen Teilen der Winde eingeschlossen werden.
21. Sichern Sie den Kabel NIEMALS an sich selber mit dem Haken, nutzen Sie zum allen zeiten einem Hebeband oder Rundschlinge.
22. Verwenden Sie Rad-Blöcke um die Räder/das Werkzeug zu blockieren wenn Sie auf einem Hang arbeiten.
23. Halten Sie die Dauer von arbeiten mit der Seilwinde so kurz wie möglich. Überhitzt der Motor sich lassen Sie diesen dann ausreichend abkühlen. Arbeiten Sie mit der maximale Kapazität bitten Wir Sie den Einsatz auf 1 Minute zu beschränken.
24. Setzt der Motor sich aus, bitten wir Sie die Stromversorgung zu unterbrechen. Entfernen Sie den Stecker des Werkzeuges aus dem Netzteil. **Elektrische Seilzüge sind nicht hergestellt weder geeignet für den dauerhaften Einsatz.**
25. Schalten Sie die Kupplung niemals während des Einsatzes in den Freistand.
26. Verwenden Sie die Sicherheitsriemen (Rotes Band) wenn Sie den Haken Hantieren während dem Winde Vorgang.

27. Die Kapazität eines Seilzugs ist basiert auf die Kapazität welche während der ersten Wickel Schicht vorhanden ist. Nach jeder gewickelten Schicht mindert die Kapazität. Überladen des Seilzugs/der Winde kann zu Beschädigungen an Motor/Winde und Stahlseil führen. Wir raten Ihnen wenn die Belastung 70% der Zugkraft verlangt ein Snatch/ Klappblock während der Arbeit zu verwenden. Ein Snatch/ Klappblock hat zweierlei Funktionen: a) weniger profitable Kabel Wicklungen auf der Trommel und b) halbiert die Kraft auf dem Kabel. Wenn Sie das Kabel mit Haken an ein Fahrzeug verbinden/Sichern Sie den Haken dann an einem Festen Stabil Punkt wie Schlepp-Auge, einem montierten D-Verschluss oder Rahmen.
28. Während Einsatz des Seilzugs bitte immer den Motor des Fahrzeuges laufen lassen um die maximale Stromversorgung zu fördern und Leerlauf der Batterie zu vermeiden. Wird der Seilzug längere Zeit eingesetzt ohne Stromversorgung eines laufenden Motors entzieht sich die Nahrung aus der Batterie. Dem zu Folge Leerlauf der Batterie und kann das Fahrzeug nicht mehr angelassen werden.
29. Lernen Sie Ihren Seilzug korrekt an zu wenden. Wir raten Ihnen die bevor Sie den Seilzug einsetzen vertraut zu werden mit den unterschiedlichen Techniken wie Befestigen der Seilwinde, das Kabel von der Spule auf und ab bewegen sowie vertraut werden mit den unterschiedlichen Geräuschen welche entstehen bei der Arbeit mit unterschiedlichen Belastungen.
30. Überprüfen Sie vor jedem Einsatz den Zustand der Drahtkabel und der Spule. Ein beschädigtes Kabel muss sofort ersetzt werden durch ein original Torso Stahlkabel welches den gleichen Spezifikationen entspricht.
31. Sichern/Haken Sie den Haken in keinem Fall direkt mit dem Kabel! Dies kann zu schwerwiegenden Schaden des Kabels führen. Verwenden Sie immer eine zu den Arbeiten geeignete Kette, Schlinge, Gürtel und/oder Stahlkabel mit D-Verschluss und wenn gewünscht einen Klappblock.
32. Lagern Sie die Fernbedienung der Seilwinde in dem Fahrzeug an einem sicheren Platz um Beschädigungen an der Fernbedienung zu vermeiden.
33. Entdecken Sie sämtliche defekte, Beschädigungen oder Fremdform an dem Seilzug bitten wir Sie diesen sofort außerhalb Betrieb zu nehmen.
34. Sichern Sie den Haken ausschließlich an den durch den Hersteller des Fahrzeuges genannten Teilen des Fahrzeugrahmens.
35. Verwenden Sie nur die von dem Hersteller(mit dem Werkzeug) gelieferten Sicherungen und Adaptern.
36. Testen Sie vor dem Einsatz der Seilwinde immer ob die Spule in beide Richtungen korrekt funktioniert.

Beschreibung/ Erklärung der Warnung-Aufkleber

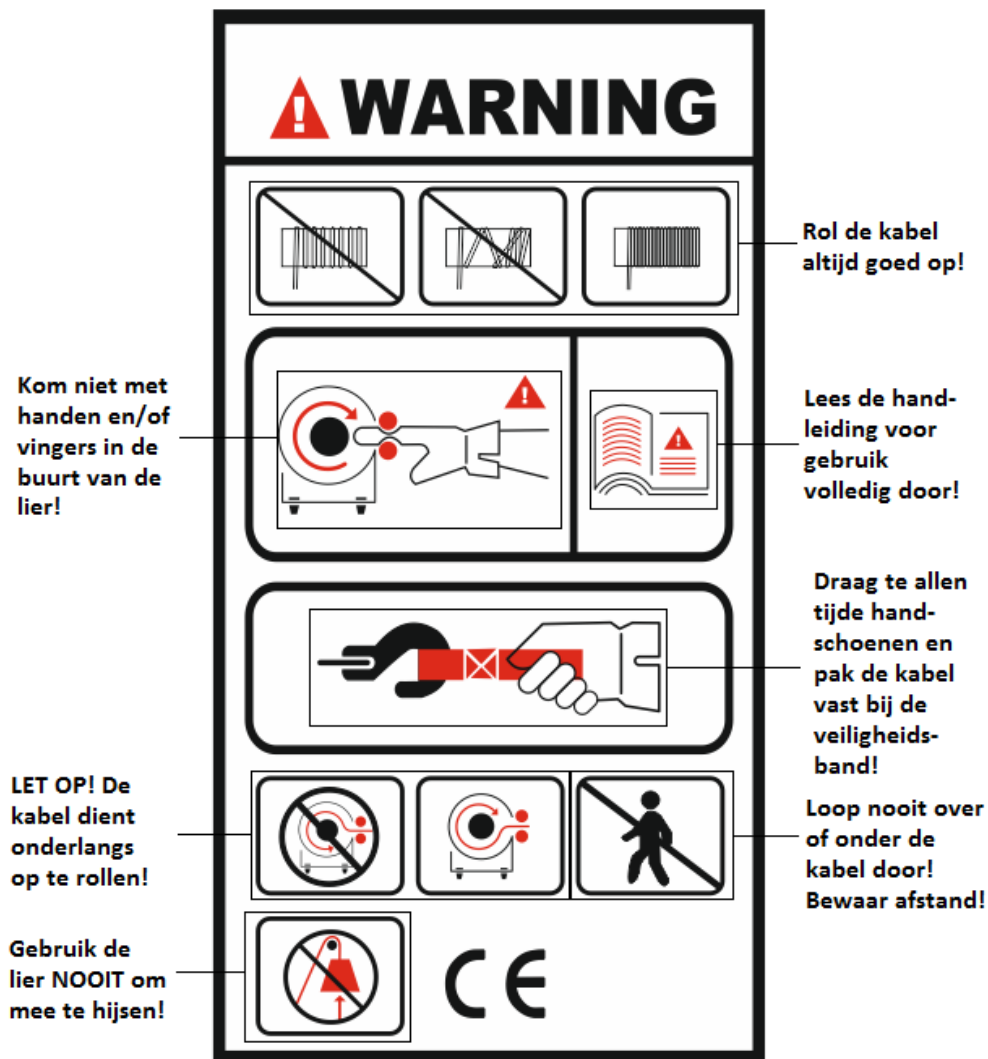

3. Einbau/Montage der Winde/Spule

Auspacken

Kontrollieren Sie sofort nach Lieferung ob alle Teile Komplet und ohne Transportschaden geliefert sind. Wir bitten Sie bei Transportschaden des Seilzugs oder fehlenden Teilen sofort ihre Torso Verkaufsstelle zu informieren. Bitte arbeiten Sie in **in keinem Fall** mit einer beschädigten oder inkompletten Winde. Bitte kontaktieren Sie sofort Ihre Torso Verkaufsstelle.

Montage der Winde/Spule

WICHTIGER HINWEIS! Installation und Montage des Seilzugs darf nur durch einen spezialisierten Mechaniker durchgeführt werden. Nicht korrekte Installation oder Befestigung des Seilzugs kann während der Arbeit zu irreparablen Schaden wie zu schwerer Körperverletzung und gar Todesfall führen! Verwenden Sie nur 8.8 Befestigungselemente für die Befestigung der Winde/Spule.

1. Nutzen Sie bei Installation/Montage die mitgelieferte Torso Montageplatte. Die Montageplatte muss auf einer ebenen Fläche montiert werden, welche die Kräfte (maximale Kapazität) des Haspelbetriebs verarbeiten kann.

WICHTIGER HINWEIS! Auf der Montageplatte sind die Löcher zur Montage des Seilzugs bereits ausgerichtet. Wenn Motor, Trommel und Kupplung nicht korrekt ausgerichtet werden kann dies zu schwerwiegenden Schäden an der Spule führen welche ein großes Risiko auf Unfälle hervorrufen!

2. Montieren Sie die zuerst das Roll Fenster/Kabelführung auf die Montageplatte. Folgend führen Sie die Bolzen von innen nach außen durch (Beachten Sie derweil genügend bleibenden Freiraum zur Sicherung des Seilzugs) Folgend sichern Sie die Kabelführung mit den Ringen, Schraubringen und den Muttern.
3. Montieren Sie folgend die elektronische Auto-Spule auf die Montageplatte mit Hilfe der mitgelieferten M10x35-Bolzen, Muttern, Unterlegscheiben und Sicherungsringe.
4. Jetzt setzen Sie die Gangschaltung in den Frei stand, ziehen Sie den Kabel ein Stück heraus und legen den Kabel in die Kabelführung ein.
5. Verbinden Sie folgend die Batteriekabel. Verbinden Sie das schwarze Kabel mit dem negativen (-) Pol der Batterie. Verbinden Sie das rote Kabel mit dem Pluspol (+).
6. Kontrollieren Sie, ob die Winde/Spule ordnungsgemäß funktioniert (Hub und Senk Vorgang prüfen).

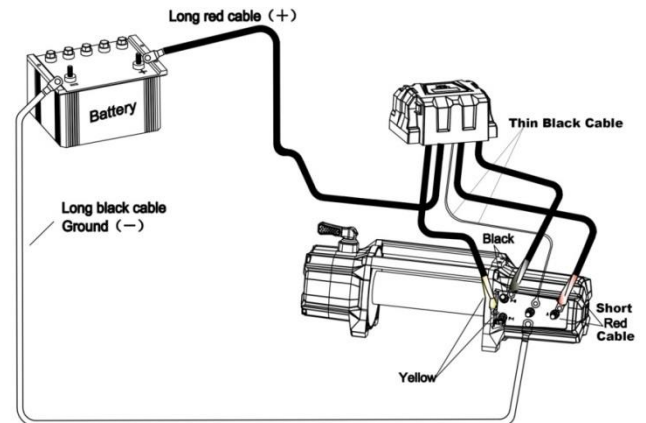

4. Bedienung

Bedienung der Winde/Spule

1. Versetzen Sie die Kupplung in den Freistand durch diese in die Free Spool-Position zu verlegen (fig.1).
2. Fassen Sie nun den Kabelhaken und ziehen Sie den Kabel bis zur gewünschte Länge raus und sichern Sie den Haken an dem zu manövrierenden Teil. **WICHTIGER HINWEIS:** Die Spule muss jederzeit minimal 5 Kabel Wicklungen enthalten. Lesen Sie das Kapitel Sicherheitsvorschriften sorgfältig durch bevor Sie mit dem Seilzug arbeiten.
3. Versetzen Sie die Kupplung in die „Engaged“ Position.
4. Entfernen Sie die Schutzkappe der Steckdose. Stecken Sie folgend den Stecker der Fernbedienung in die Steckdose.
5. Stellen Sie sich in einem sicheren Abstand an den Seilzug und betreiben Sie diesen. Möchten Sie die Drehrichtung ändern (Auf oder ab drehen) warten Sie bis der Motor des Seilzugs sich stationäre betreibt.
6. Schalten Sie in einem Notfall immer den Masse Schalter aus.



Abb. 1

- Benötigen Sie den Seilzug nicht mehr bitte entfernen Sie den Stecker aus der Steckdose und Bedecken Sie das Werkzeug mit der Schutzabdeckung.

Winde-Techniken

Sicherung des Kabels an einem Verankerung Punkt

Sichern Sie den Kabel an einem Ankerpunkt, zum Beispiel einen Baum, Verwenden Sie dann eine Schlinge/Zugband in Kombination mit einem D-Verschluss wie in Abb. 2a und 2b dargestellt (Beachten Sie die gleiche Kapazität wie die Winde).



Abb.2a



Abb.2b

Sichern des Kabels an einem Fahrzeug

Sichern Sie ein Fahrzeug nur an den von dem Hersteller genannten Stellen. Möglicherweise ist ein Adapter oder andere Sicherungsteile vorgeschrieben. Bitte Schlagen Sie die benötigte Information in der Betriebsanleitung des Fahrzeuges nach. Beispiele für solche Befestigungspunkte sind: Schlepp-Auge oder Zug Haken. Ist es nicht möglich den Haken direkt zu sichern verwenden Sie dann zusätzlich einen D-Verschlusshaken oder eine Schlinge.

Einsatz Snatch/ Klappblock

Überschreitet die zu ziehende Last mehr als 70% der Winden Kapazität ist der Einsatz eines Snatch/ Klappblockes (Abb.3) notwendig! Der Klappblock funktioniert als Riemenscheibe. Legen Sie das Kabel über die Riemenscheibe und sichern Sie den Klappblock an dem Anker Punkt. Haken Sie jetzt den Kabel an das Fahrzeug/die Last. Sichern Sie diese Verbindung, um Überbelastung zu vermeiden, in keinem Fall an der Winde/Montageplatte.



Abb.3

Zugkraft

WICHTIGER HINWEIS! Die Kapazität eines Seilzugs ist basiert auf die Kapazität welche während der ersten Wickel Schicht vorhanden ist. Nach jeder gewickelten Schicht mindert die Kapazität.

Überladen des Seilzugs/der Winde kann zu Beschädigungen an Motor/Winde und Stahlseil führen.

Wir bitten Sie die Korrekten Informationen in der Tabelle nach zu lesen!

Um die Maximale Zugkraft der Winde nutzen zu können bitten wir Sie den Kabel so gerade wie möglich zwischen Fahrzeug/Last und Winde zu spannen. Das Kabel darf nicht über-15° nach oben oder nach unten neigen und nicht mehr als 45° nach links oder rechts, siehe Abbildung 4.



Abb.4

WICHTIGER HINWEIS! Überschreiten Sie in keinem Fall die Maximal Belastung des Seilzugs.
Überschreitung der Maximal Last kann zu schweren Unfällen führen welche dem zu Folge schwere Körperverletzungen und gar Todesfall haben können.

Bedecken Sie das Kabel

Der Hersteller ratet Ihnen in allen Fällen das Kabel in der Mitte (zwischen Last und Winde) zu bedecken mit einer schweren Decke, Jacke oder ähnlichen (Abb.5). Verwenden Sie zu dem Einsatz zusätzlich ein Klappblock bedecken Sie dann beide Kabel (Abb.5). **Das Textil dämpft die Peitschende Bewegung des Kabels welche in dem Fall von Kabelbruch entstehen kann.** Zudem kann hochklappen der Motorhaube des Fahrzeuges Schutz an Windschutzscheibe und mögliche Insassen bieten.

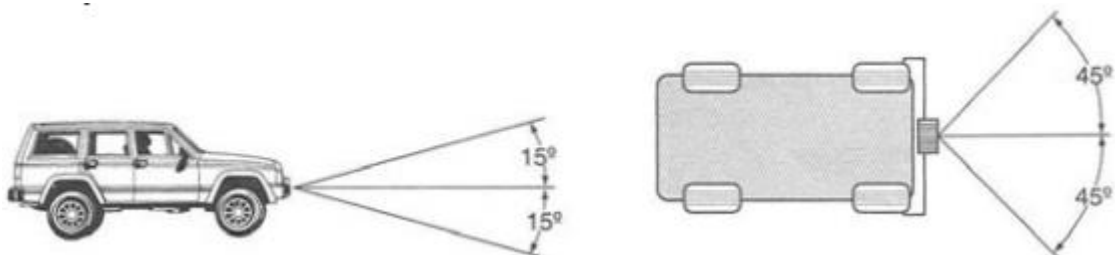

Abb. 5

Unterschiedliche Winde Techniken

Je nach Situation können Sie unterschiedliche Winde Techniken anwenden. Diese werden folgend dargestellt: Losziehen oder das Fahrzeug /die Last in eine andere Position versetzen kann zweierlei. In direkter Form oder mit Hilfe eines Klappblocks (Abb.6). Folgende 3 Tipps bringen wir Ihnen gerne unter die Andacht:

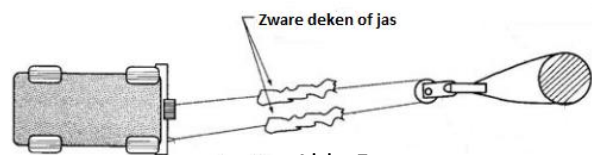
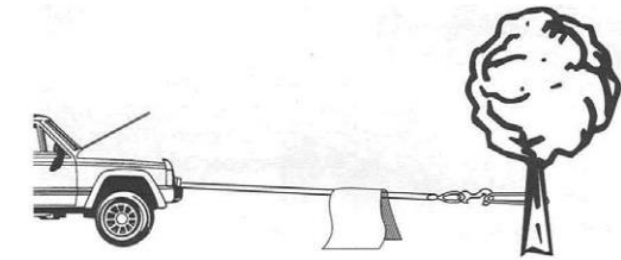

Abb. 6

7. Ist es nicht möglich das Kabel Gerade zu spannen muss der Betreiber/Fahrer Richtung Ankerpunkt lenken.
8. Nicht bremsen (**weder Hand noch Fußbremse!**)
9. Fahren Sie in keinem Fall über den Kabel sobald das Fahrzeug wieder Griff hat und fahren kann.

Muss ein anderes Fahrzeug /eine andere Last los gezogen werden oder an einem anderen Platz Positioniert werden gibt es 3 Möglichkeiten dies sicher zu realisieren (Abb.7).

1: Direktes sichern an ein anderes Fahrzeug/eine andere Last.

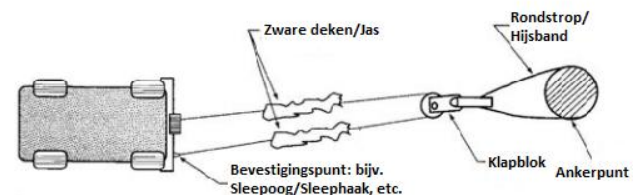
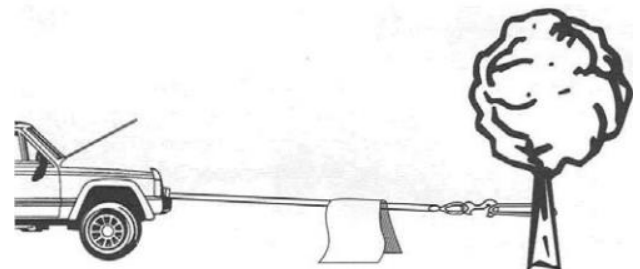
2: Klappblock an ein anderes Fahrzeug/eine andere Last sichern an Kabel und eigenem Fahrzeug/eigener Last sichern.

3: **Einsatz dieser Werkweise bitte nur dann wenn Werkweise 1 und 2 nicht möglich sind:** Klappblock an ein



Abb. 7

anderes Fahrzeug/eine andere Last und sichern an einem Ankerpunkt. Bitte beachten Sie währenddessen dass der Winkel zwischen Draht und Winde nicht grösser als 45° wird. Bewegen Sie das Fahrzeug/die Last derweil wenn dies notwendig ist.

5. Wartung

WICHTIGER HINWEIS! Wartung darf ausschließlich von spezialisiertem Mechaniker der zugelassenen Firmen ausgeführt werden.

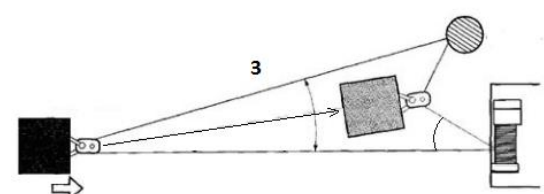
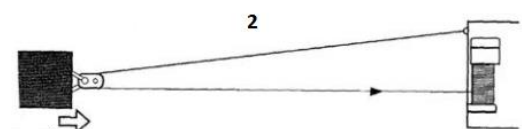
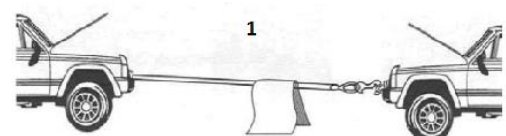
Kontrolle vor und nach jedem Einsatz

- Überprüfen Sie ob alle Schrauben und Muttern noch korrekt verankert sind.
- Überprüfen Sie ob die elektrischen Verbindungen sich noch korrekt verhalten.
- Überprüfen Sie vor jedem Einsatz den Zustand der Drahtkabel und der Spule. Ein beschädigtes Kabel muss sofort ersetzt werden durch ein original Torso Stahlkabel welches den gleichen Spezifikationen entspricht. Reparatur darf ausschließlich von spezialisiertem Mechaniker der zugelassenen Firmen mit originalen Torso Ersatzteilen ausgeführt werden. Valkenpower BV empfiehlt sich für Wartungs- und Reparaturarbeiten.

Schmieren und fetten

- Alle beweglichen Teile des Seilzugs werden dauerhaft geschmiert mit einem Hochtemperatur-Lithium-Fett welches bereits bei der Herstellung des Werkzeuges angebracht wurde. Zu normalen Verwendung ist diese integrierte Schmierung ausreichend und ist zusätzliche Schmierung nicht unbedingt notwendig.
- Schmieren Sie das Stahlkabel regelmäßig mit einem in Öl getränkten Tuch (type SAE 90-120).

6. Probleme und Lösungen

Problem	Ursache	Lösung
Der Motor startet sich nicht	Stecker ist nicht richtig angeschlossen	Verbinden Sie den Stecker korrekt
	Batterie-Kabel nicht richtig angeschlossen	Sichern Sie alle Kabelverbindungen
	Fernbedienung defekt	Ersetzen Sie die Fernbedienung
	Motor ist defekt	Ersetzen Sie den Motor/Winde
	Wasser im Motor	Entfernen Sie das Wasser und lassen Sie die Winde trocknen
Motor läuft zu heiß	Sie belasten den Seilwinde zu lange an einem Stück	Lassen Sie den Winde interim abkühlen
	Nicht genügend Batteriespannung	Prüfen Sie das Voltage der Batterie, wenn dies weniger als 10 Volt ist, muss man der Batterie laden oder wechseln
Motor läuft nur langsam und bekommt zu wenig macht	Batterie läuft leer	Die Batterie bekommt nicht genügend Macht. Lassen Sie den Motor des Fahrzeuges laufen
	Strom oder Spannung zu niedrig	Lose oder verrostete Batterieanschlüsse. Ziehen Sie die

		Verbindungen nach oder ersetzen Sie die Verbindungen
	Schlechte Verbindung	Überprüfen Sie das Kabel auf Rost, reinigen und mit säurefreier Vaseline einfetten
Der Motor läuft, aber das Kabel wickelt sich nicht	Die Kupplung befindet sich in der Position "VRIJLOOP/FREE SPOOL"	Versetzen Sie die Kupplung in Position "ACTIEF/ENGAGED". Wenn das Problem nicht behoben ist, kontaktieren Sie bitte Ihr Verkaufsstelle
Motor läuft nur in eine Richtung	Fernbedienung ist defekt	Ersetzen Sie den Fernbedienung
	Defektes oder festgeklammert Relais	Reparieren Sie das Relais oder ersetzen Sie das Relais
Wasserschäden an Motor	Unter Wasser oder Wasser von Hochdruck-Waschanlage	Lassen Sie den Motor gut abtropfen und trocknen, lassen Sie den Motor ohne Last mit kurzen Bemühungen laufen um die Spülen zu trocknen.
Winde halt die Belastung nicht fest	Überbelastung	Last minderen oder Umlenkrolle brauchen
	Verschlissen oder defekte Bremse	Bremse reparieren oder ersetzen

7. Garantie

1. An dem, auf der Rechnung des Gerätes, erwähnten Tag tritt die Garantie für 12 folgende Monate nach Ankauf in Kraft.
2. Ohne schriftliche Erlaubnis ihres Lieferanten ist die Garantie nicht an dritte zu übergeben.
3. Ohne die Ankaufrechnung des Gerätes entfallen sämtliche Garantie Ansprüche.
4. Die Garantie gilt nur wenn das Gerät gemäß den mitgelieferten Anweisungen in Sache Verwendung, Wartung, wie nur den Korrekten Nutz, für den Zweck wofür das Gerät entwickelt worden ist, verwendet ist.
5. Es wird nicht erlaubt selbständig Änderungen an dem Gerät durch zu führen.
6. Die Garantie ist sofort ungültig bei unsachgemäßer Verwendung des Gerätes.
7. Versandkosten fallen nicht unter die Garantie-Bereitstellung.
8. Reparatur darf nur von ihrem Lieferanten durchgeführt werden. Die Garantie endet sofort wenn durch Dritte Reparatur Arbeiten durchgeführt werden!
9. Reparaturen während der Garantiezeit erstrecken die Länge der Garantiezeit nicht! Bei, durch den Lieferanten durchgeführte Reparatur, werden 3 Monate Garantie auf die Reparatur gewährleistet.
10. Eventuelle Wartungen am Gerät dienen zeitig und regelmäßig, wie im Handbuch beschrieben, durchgeführt zu werden.
11. Nur ihr Lieferant ist Ansprechpartner in Sachen Garantie und kann ihnen diese erteilen.

8. Specificaties/Specifications/Spezifikationen CW15V12/24

Specification						
Rated line pull:	15000Lbs (6804kgs) single line					
Motor:	Series wound 6.8hp /5.0kw,12V DC/24V DC					
Gear Train:	3 stage planetary					
Gear ratio:	262:1					
Clutch:	Sliding Ring gear					
Braking action:	Automatic in the drum					
Fairlead:	Roller fairlead for wire rope					
Wire rope:	11mm x25m					
Drum size:	3.0"x9.0"(76mmx224mm)					
Dimensions:	23"x6.7"x8.4"(584mmx170mmx214mm)					
Mounting bolt pattern:	10"x4.5"(254mmx114.3mm)					
Battery:	Recommended 650 CCA minimum for winching					
N.W:	99 lbs (45kgs)					
Packing:	620mmx200mmx390mm					
Line speed and motor current (first layer)						
Line pull	Lbs	0	2000	4000	8000	15000
	Kgs	0	907	1814	3629	6804
Line speed	FPM	19.7	10.2	8.5	7.9	3.9
	MPM	6	3.1	2.6	2.4	1.2
Motor current	Amps	70	150	200	250	420
Line pull and cable capacity						
Layer of cable		1	2	3	4	
Rated line pull per layer	Lbs	15000	12800	11000	9800	
	Kgs	6804	5806	4990	4445	
Cable capacity per layer	Ft.	15.1	35.1	59.7	82	
	M	4.6	10.7	18.2	25	

CW12V12/24

Specification						
Rated line pull:	12000Lbs (5443kgs) single line					
Motor:	Series wound 6.0 hp /4.4 kw,12V DC/24V DC					
Gear Train:	3 stage planetary					
Gear ratio:	265:1					
Clutch:	Sliding Ring gear					
Braking action:	Automatic in the drum					
Fairlead:	4-way Roller Fairlead					
Wire rope:	3/8" x 82'(9.5mm × 25m)					
Drum size:	2.48" × 8.9"(63mm × 226mm)					
Dimensions:	21.5" × 6.3" × 7.6"(545mm × 160mm × 194mm)					
Mounting bolt pattern:	10" × 4.5"(254mm × 114.3mm)					
Battery:	Recommended 650 CCA minimum for winching					
N.W:	88 lbs (40kgs)					
Packing:	620mmx360mmx260mm					
Line speed and motor current (first layer)						
Line pull	Lbs	0	4000	6000	10000	12000
	Kgs	0	1814	2722	4536	5443
Line speed	FPM	22	12.5	9.8	6.9	5.6
	MPM	6.8	3.8	3	2.1	1.7
Motor current	Amps	80	170	210	310	360
Line pull and cable capacity						
Layer of cable		1	2	3	4	
Rated line pull per layer	Lbs	12000	9900	8300	7000	
	Kgs	5443	4490	3765	3175	
Cable capacity per layer	Ft.	17.6	37	63	82	
	M	6	13	22	25	

CW08V12/24

Specification	
Rated line pull:	8000Lbs (3629kgs) single line
Motor:	Series wound 5.5 hp /4.0kw,12V DC/24V DC
Gear Train:	3 stage planetary
Gear ratio:	218:1
Clutch:	Sliding Ring gear
Braking action:	Automatic in the drum
Fairlead:	Roller fairlead for wire rope
Wire rope:	7.8mm x28m
Drum size:	2.5"x8.8"(63.5mmx224mm)
Dimensions:	21.6"x6.3"x8.6"(552mmx170mmx214mm)
Mounting bolt pattern:	10"x4.5"(254mmx114.3mm)
Battery:	Recommended 650 CCA minimum for winching
N.W:	77 lbs (35kgs)

Line speed and motor current (first layer)

Line pull	Lbs	0	2000	4000	6000	8000
	Kgs	0	907	1814	2722	3629
Line speed	FPM	25.6	16	11.9	9.76	8.01
	MPM	7.8	4.88	3.63	2.98	2.44
Motor current	Amps	80	130	180	230	290

Line pull and cable capacity

Layer of cable		1	2	3	4
Rated line pull per layer	Lbs	8000	6640	5600	4800
	Kgs	3629	3012	2540	2177
Cable capacity per layer	Ft.	19.6	43	72	92
	M	6	13.2	22	28

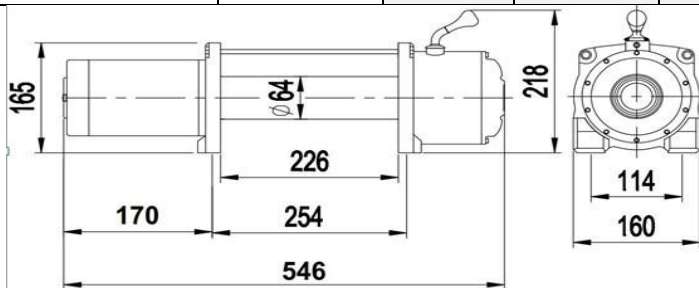

CW04V12/24

Rated line pull:	4000Lbs (1814kgs) single line				
Motor:	Permanent magnetic motor 1.6 hp /1.2kw,12V DC/24V DC				
Gear Train:	3 stage planetary				
Gear ratio:	198:1				
Clutch:	Sliding Ring gear				
Braking action:	Automatic in the drum, independent mechanical brake				
Fairlead:	4-way roller fairlead				
Rope:	6.0mm ×10m steel rope.				
Drum size:	50mm×76.5mm				
Dimensions:	348mm×114mm×120mm				
Mounting bolt pattern:	124mm×76mm				
N.W:	24 lbs (11kgs)				
Packing:	440mm×250mm×220mm				
Line speed and motor current (first layer)					
Line pull	Lbs	0	1000	2000	4000
	Kgs	0	454	907	1814
Line speed	FPM	16	10.5	9.2	4.9
	MPM	4.9	3.2	2.8	1.5
Motor current	Amps	17	70	105	180
Line pull and cable capacity					
Layer of cable		1	2	3	4
Rated line pull per layer	Lbs	4000	3225	2700	2325
	Kgs	1814	1460	1225	1055
Cable capacity per layer	Ft.	6.6	14.1	23.6	33
	M	2	4.3	7.2	10

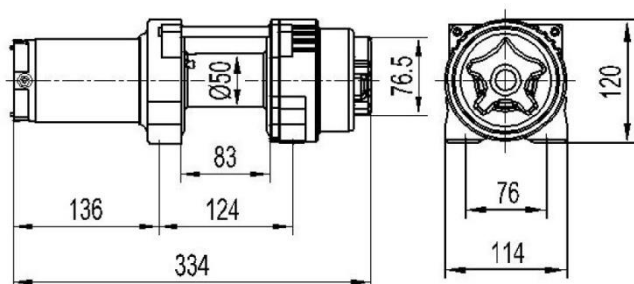

CW02V12/24

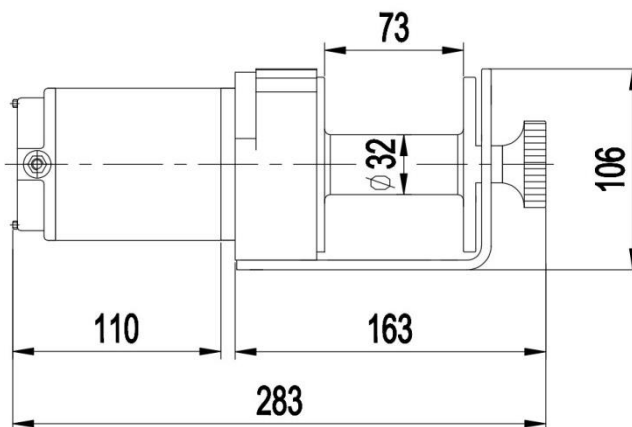

Rated line pull:	2000Lbs (907kgs) single line					
Motor:	Permanent magnetic 1.0 hp /0.7kw,12V DC/24V DC					
Gear Train:	Differential planetary					
Gear ratio:	153:1					
Fairlead:	4-way Roller fairlead					
Wire rope:	4.0mm ×15m					
Drum size:	1.3"×2.9"(32mm×73mm)					
Dimensions:	11.1"×4.2"×4.2"(283mm×105mm×106mm)					
N.W:	13 lbs (6.0kgs)					
Packing:	320mmx230mmx160mm					
Line speed and motor current (first layer)						
Line pull	Lbs	0	500	1000	1500	2000
	Kgs	0	227	454	680	907
Line speed	FPM	10.5	9.2	7.5	5.2	2
	MPM	3.2	2.8	2.3	1.6	0.6
Motor current	Amps	12	30	60	90	120
Line pull and cable capacity						
Layer of cable		1	2	3	4	5
Rated line pull per layer	Lbs	2000	1630	1380	1190	1050
	Kgs	906	740	620	540	470
Cable capacity per layer	Ft.	6.5	14	23.5	35	50
	M	2	4.3	7.2	10.6	15



Onderhoud/keuring legenda, Maintenance/Examination Legenda, Wartung / Inspektion-Legende

Naam gebruiker/Name of user/Name des Nutzers: Adresgegevens/Address data/Anschrittdaten:	Datum van ingebruikname/Date of commissioning/Datum der Inbetriebname:
--	---

Controle – Inspection – Kontrolle

Datum/Date/Datum	In orde/Okay/In Ordnung	Niet in orde, ontmanteling/Not okay, decommissioning/ Nicht in Ordnung, Außer Betrieb gestellt	Handtekening/Signature/Unterschrift
			

EG-verklaring van overeenstemming - Declaration of conformity – EG- Konformitätserklärung - Declaration de conforme - Dichiarazion di conformita- Declaracion de conformidad

Wij, Valkenpower BV, Industrieweg 4, 6051 AE Maasbracht, Nederland, verklaren geheel onder eigen verantwoordelijkheid dat het product

We, Valkenpower BV, Industrieweg 4, 6051 AE Maasbracht, Nederland, declare under our sole responsibility that the product

Wir, Valkenpower BV Industrieweg 4, 6051 AE Maasbracht, Niederlande, erklären in alleiniger Verantwortung, dass das Produkt

Nous, Valkenpower BV, Industrieweg 4, 6051 AE Maasbracht, Nederland, déclarons sous notre seule responsabilité que le produit

Noi, Valkenpower BV, Industrieweg 4, 6051 AE Maasbracht, Nederland, dichiariamo sotto la nostra responsabilità che il prodotto

La empresa, Valkenpower BV, Industrieweg 4, 6051 AE Maasbracht, Nederland, declaramos bajo nuestra exclusiva responsabilidad que el producto

Type	Beschrijving	Merk
Model	Description	Brand
Type	Beschreibung	Marke
Type	Description	Marque
Tipo	Descrizione	Marca
Tipo	Descripción	Marca
CW02V12, CW04V12, CW08V12, CW08V24, CW12V12, CW12V24 CW15V12, CW15V24	Elektrische autolier, Electric car winch, Elektrischen Seilwinde	Torso

Waarop deze verklaring betrekking heeft, in overeenstemming zijn met de volgende normen:

To which this declaration relates is in conformity with the following document:

Auf welches sich diese Erklärung bezieht, den folgenden Normen entspricht:

Auquel se réfère cette déclaration est conforme à le document suivant:

A cui si riferisce dichiarazione, corrisponde ai seguenti documenti:

Al que se refiere la presente declaración, corresponde a los siguientes documentos:

De Machinerichtlijn 2006/42/EG en EMC-richtlijn 2004/108/EG
Machinery Directive 2006/42/EG and EMC-directive 2004/108/EG
Die Maschinenrichtlinie 2006/42/EG und EMC-Richtlinie 2004/108/EG
la Directive Machines 2006/42/EG et la Directive CEM 2004/108/EG
Direttiva sulle Machine 2006/42/EG, I la dirretiva CEM 2004/108/EG
la Directiva sobre Maquinas 2006/42/EG y la norma CEM 2004/108/EG

Nederland, Maasbracht, 20-04-2017

Directeur Valkenpower:

J.A.H. Valkenburg

Valkenpower BV, Industrieweg 4, 6051 AE Maasbracht, Nederland